

			男子ダブルス (本戦)				
1	山崎 烈 梯 隼人	舞ヶ丘TC TDO	1	24	岡田 不二 高橋 涼	TOTO	24
2	松原 和弘 篠原 隼人	スター フライヤー	6-0	6-0	村重 龍久 伊達 敦	行橋TC	25
3	鬼塚 知 小林 健一	小倉LTC	3	25	松養 憲明 竹山 洋平	坂村テニス アカデミー	26
4	築地 雅昭 大西 秀樹	FTC	6-0	24	安部 誠 長友 充	HYAKUSHIKI 行橋テニスサークル	27
5	田中 孝治 田邊 佳矩	行橋 テニスサークル	5	27	稲葉 知義 二木 颯太郎	スター フライヤー	28
6	小柳 健太 野口 修	オンザロード フリー	6-0	27	加治 暁紘 宮原 大地	テニス やってるよ。	29
7	木下 寛登 平石 和夫	フリー	6-5	31	森下 敬介 吉良山 亨	FTC	30
8	梶井 良太 平川 琢也	フリー	8	31	池田 和真 黒岩 悠太	京都高校	31
9	岡部 宣証 平山 泰士	京都高校	11	34	小田 浩司 迎 伸太朗	BKT	32
10	坂元 俊介 山下 拓二	フリー	6-2	32	福田 良仁 西村 凌	フリー 行橋テニスサークル	33
11	山田 泰之 梅野 晃正	BKT	6-1	34	首藤 伸弥 西村 大誠	スプラッシュ	34
12	山邊 剛 山下 尚哲	KTS HYAKUSHIKI	1	34	在永 昇洋 阿部 聖矢	スプラッシュ グランディール	35
13	石井 幸雄 品川 正一	フリー	6-5	35	伊東 晃平 小池 璃功	フリー	36
14	綱嶋 晴久 楠 征二	行橋 テニスサークル	12	37	今尾 憲生 池永 良治	TUNC	37
15	飯田 崇斗 西村 翔太	フリー	6-4	38	青山 礼旺 高山 豊	フリー	38
16	西尾 大輔 太田 敦人	スター フライヤー	14	38	永井 宏季 勝野 琢海	スター フライヤー	39
17	二宮 翔 矢野 雄祐	BKT	6-0	38	浦上 泰英 福田 博	BKT	40
18	鞆野 雅之 鞆野 和彦	行橋TC	6-5	38	尾形 桐弥 尾形 康治	フリー 日本製鉄八幡	41
19	高島 利敏 加来 郁海	京都高校	17	41	上村 泰雅 溝口 信也	京都高校	42
20	土屋 康一 安藤 圭太	安川電機八幡 安川電機行橋	6-5	45	板橋 優佑 坂本 健太	行橋 テニスサークル	43
21	佐々木 博史 門田 優作	TOTO	20	44	福市 力斗 川上 慶大	フリー	44
22	森嶋 裕樹 幸 健太郎	フリー	6-1	45	上床 昌幸 吉間 慎一郎	TEAM ZEN フリー	45
23	児玉 知樹 三宅 敦也	スプラッシュ	23	6-1			

男子ダブルス
(コンソレーション)

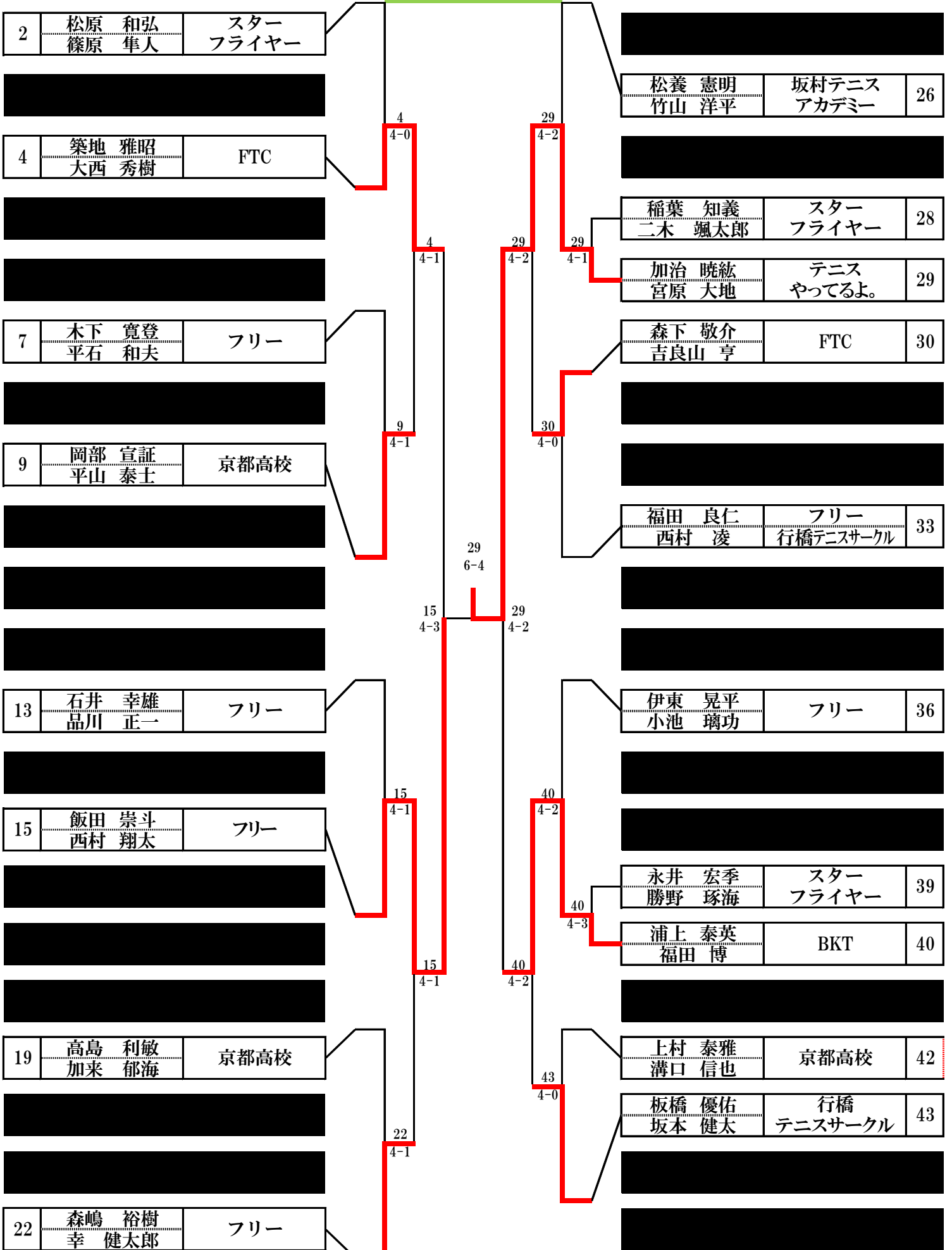

Round	Match No.	Player 1	Player 2	Club	Score	Match No.	Player 1	Player 2	Club	Score
1R	1	塩田 有紀 今岡 真理		テニスDIVO		18	小田 陽菜 小田 菜摘		明治学園	18
	2	古野 晏 本松 音奏		京都高校		19	植田 くるみ 宮崎 彩羽		京都高校	19
	3	村山 菜々子 堀田 菜留		博多高校		20	梅田 明日香 竹山 裕子		チームフタ 坂村テニスアカデミー	20
	4	中島 幸子 門田 友貴		KTC		21	福島 菜摘 相羽 枝莉子		テニスDIVO ビッグマウンテン	21
	5	飯田 英子 神田 美幸		TUNC		22	岸川 由紀 緒方 さつき		FTC	22
	6	金森 博美 小山 美江		ビッグマウンテン 穴生クラブ		23	山本 優子 山田 加奈子		BKT	23
	7	松尾 聡子 平野 紀香		舞ヶ丘TC 三萩野クラブ		24	吉田 由美 江上 由美		ビッグマウンテン KTC	24
	8	迎 敬子 藤本 涼子		グランディール		25	柚木 静香 柚木 杏月		テニスDIVO	25
	9	藤原 雅代 南 陽子		テニスDIVO		26	芳賀 陽子 福田 優		芦屋TC BKT	26
	10	仲間 さゆり 河本 満理		三萩野クラブ オーガストTC		27	大西 恵美子 本廣 貴子		FTC	27
	11	今里 仁美 林 友里恵		スター フライヤー		28	木戸 博子 大石 節子		テニスDIVO	28
	12	廣吉 陽子 尾形 尚美		ビッグマウンテン 日本製鉄八幡		29	上田 智美 松田 愛子		KTS	29
	13	弥富 洋美 緒方 早苗		戸畑TC FTC		30	蓑田 実枝 田中 京子		テニスDIVO 三萩野クラブ	30
	14	長野 麻美 吉山 由里架		門司LTC フリー		31	大松 淳子 橋爪 智子		ビッグマウンテン 舞ヶ丘TC	31
	15	藤本 あかね 伊藤 千春		テニスDIVO		32	加来 千代子 谷 菜穂美		TUNC 行橋TC	32
	16	福澤 明美 吉田 利枝		テニスDIVO TEAM ZEN		33	増本 尚子 河原 智恵		テニスDIVO	33
	17	松本 淳子 松本 早苗		テニスDIVO 日本製鉄八幡						

女子ダブルス
(本戦)

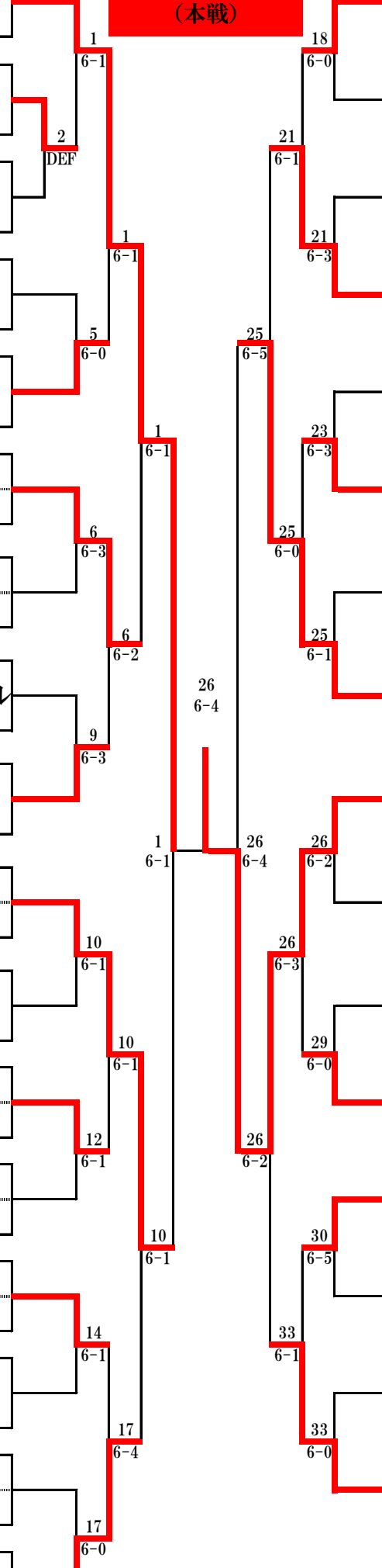

女子ダブルス
(コンソレーション)

2	古野 晏 本松 音奏	京都高校
---	---------------	------

4	中島 幸子 門田 友貴	KTC
---	----------------	-----

7	松尾 聡子 平野 紀香	舞ヶ丘TC 三萩野クラブ
---	----------------	-----------------

8	迎 敬子 藤本 涼子	グランディール
---	---------------	---------

11	今里 仁美 林 友里恵	スター フライヤー
----	----------------	--------------

13	弥富 洋美 緒方 早苗	戸畑TC FTC
----	----------------	-------------

15	藤本 あかね 伊藤 千春	テニスDIVO
----	-----------------	---------

16	福澤 明美 吉田 利枝	テニスDIVO TEAM ZEN
----	----------------	---------------------

19	植田 くるみ 宮崎 彩羽	京都高校
----	-----------------	------

20	梅田 明日香 竹山 裕子	チームヲタ 坂村テニスアカデミー
----	-----------------	---------------------

22	岸川 由紀 緒方 さつき	FTC
----	-----------------	-----

24	吉田 由美 江上 由美	ビッグマウンテン KTC
----	----------------	-----------------

27	大西 恵美子 本廣 貴子	FTC
----	-----------------	-----

28	木戸 博子 大石 節子	テニスDIVO
----	----------------	---------

31	大松 淳子 橋爪 智子	ビッグマウンテン 舞ヶ丘TC
----	----------------	-------------------

32	加来 千代子 谷 菜穂美	TUNC 行橋TC
----	-----------------	--------------

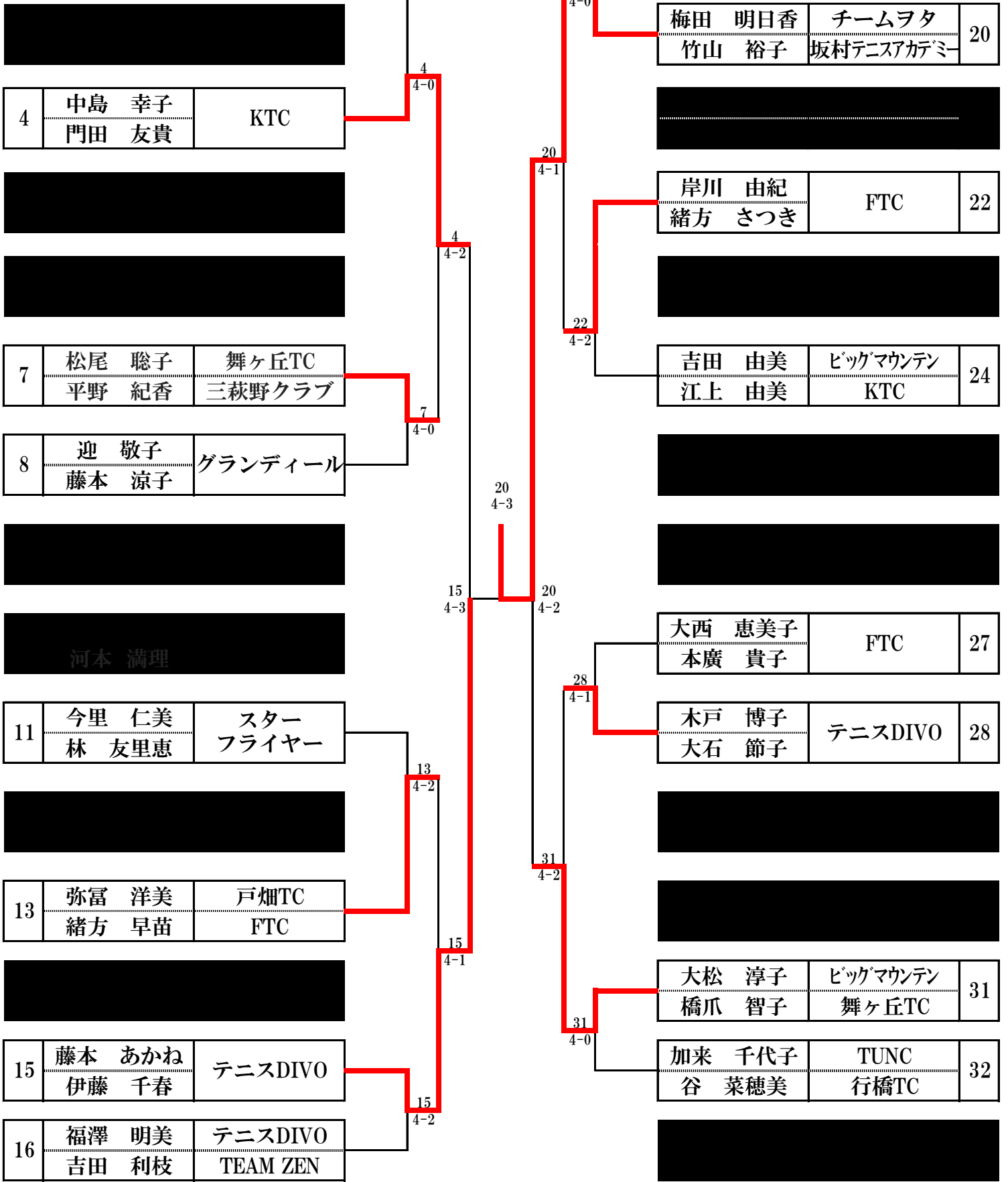

行橋オープン優勝者一覧

		男子D		女子D		混合D	
1	S49						
2	S50	田村・宮本	毎日	小沢・中園	門司クラブ	中原・水上	門司クラブ
3	S51	竹ノ森・森若	日産・行橋ク	山本・清原	門司ク・門鉄ク		
4	S52	竹之内・未安	日産	長谷・福田	門司クラブ	宮本・中原	門司クラブ
5	S53	田中・小川	安川八幡	鶴田・山下	高見クラブ	田村・中原	門司クラブ
6	S54	田中・小川	安川八幡	内田・坂之内	門司クラブ	神谷・大石	三菱工業セメント
7	S55	水上・道原	門司クラブ	小田・並河	門司クラブ	道原・並河	門司クラブ
8	S56	松本・浜	安川行橋	内田・坂之内	植物防疫所	首藤・内田	小波瀬ク・門司ク
9	S57	小川・服部	安川八幡	角田・山下	行橋クラブ	徳山・徳山	若松グリーン
10	S58	鈴木・貴戸	豊前クラブ	徳山・小島	若松ク・シルバー三萩野	古野・小島	シルバー三萩野
11	S59	柴田・池田	門鉄クラブ	浜村・中川	門司ク・門鉄ク	今藤・浜村	門司クラブ
12	S60	橋本・野間	住友金属	青木・奥村	門司クラブ	道原・青木	門司クラブ
13	S61	田中・倉永	安川八幡	徳山・塩野谷	三萩野TC	松尾・川本	行橋ク・豊前ク
14	S62	山内・高橋	住友金属	吉原・柳本	行橋クラブ	山内・安達	住金・マーガレット
15	S63	赤星・大戸	安川八幡	浜村・北沢	門司ク・グリーンハイツ	田辺・浜村	菟田ク・門司ク
		男子D		女子D			
16	H元	赤星・久保田	安川八幡	浜村・北沢	門司クラブ・グリーンハイツ		
17	H2	田辺・門上	菟田クラブ	梅崎・永広	タマヤ・スプリング		
18	H3	乙川・吉村	菟田クラブ	浜村・成田	門司クラブ		
19	H4	小柳・松尾	行橋クラブ	青木・出光	小波瀬病院		
20	H5	貴戸・平峰	豊前クラブ・ウエスト	梅崎・堀	菟田クラブ		
21	H6	小柳・菊田	行橋クラブ	浜村・小柳	門司クラブ・行橋クラブ		
22	H7	小柳・松尾	行橋クラブ	深田・山田	行橋クラブ・豊前クラブ		
23	H8	野間・野間	住友金属	深田・堀	行橋クラブ・TC.MOYO		
24	H9	鞆野・小柳	行橋クラブ	長野・藤山	門司クラブ		
25	H10	松尾・平川	行橋クラブ	緒方・浜口	行橋クラブ		
26	H11	小柳・松尾	行橋クラブ	緒方・平川	行橋クラブ		
		白川・菊田	行橋クラブ				
27	H12	松尾・田中	行橋クラブ・フリー	緒方・秋本	行橋クラブ		
28	H13	小柳・岡田	行橋クラブ	深田・下村	行橋クラブ・ハウス		
29	H14	菊田・鞆野	行橋クラブ	倉本・深田	オーガスト・行橋クラブ		
30	H15	丸岡・渡辺	ウイニングエッジ・旭硝子	深田・池田	行橋クラブ・足立ガーデン		
31	H16	鞆野和・村上	行橋クラブ	稲佐・小塩	エスプーン		
32	H17	丸岡・太田	ウイニングエッジ	深田・稲佐	足立ガーデン・DIVO		
33	H18	湯浅・池田	ホテル海の中道	深田・甲斐	行橋クラブ・ハウス		
34	H19	有田・藤元	大分大学	深田・松山	行橋クラブ・TTC		
35	H20	上床・藤野	スマッシュTC	金井・大神	DIVO		
36	H21	村上・大蔵	オンザロード	甲斐・高比良	TTC・新日鉄八幡		
37	H22	大平・白石	FTC・BKT	田中・高比良	UNDeRAGE		
38	H23	浦郷・和田	オンザロード	柚木・金田	テニスDIVO・新日鉄穴生		
39	H24	浦郷・大蔵	オンザロード	尾籠・若狭	北九州ウエストサイドTC・田川TC		
40	H25	浦郷・尾崎	オンザロード	増本・山時	テニスDIVO・ビッグスランジェTC		
41	H26	橋本・林	フリー	小柳・田中	グランディール・UNDeRAGE		
42	H27	兼子・渡邊	テニスDIVO	中井・中井	ロケーション		
43	H28	大平・松井	オンザロード・FTC	木場田・河本	オーガストTC		
44	H29	松井・棚橋	FTC	柚木・柚木	テニスDIVO		
45	H30	大田・那須	テニスDIVO	塩田・河原	テニスDIVO		
46	R元	野瀬・梯	グランディールTC・TDO	塩田・増本	テニスDIVO		
47	R2	山崎・梯	舞ヶ丘TC・TDO	芳賀・福田	芦屋TC・BKT		