

平成30年度

第58回 北九州ダブルステニス大会 結果

主 催 北九州市テニス連盟
共 催 北九州市 北九州市教育委員会 (公財)北九州市体育協会
後 援 福岡県テニス協会 毎日新聞社
主 管 北九州市テニス連盟
期 日 平成30年11月3日(土)、4日(日)
(予備日11月17日(土))
場 所 市立三萩野庭球場、市立桃園庭球場

大会役員

大会会長 本村 道生
大会副会長 中島 隆徳 浅尾 司 柗山 幸志郎
大会委員長 浦部 好富
レフェリー 簗田 孝一

アシスタントレフェリー 今藤 弘 浦郷 隆 小串 節子
小林 信幸 竹ノ脇 直美 中田 成二
中山 謙二 濱村 恭子 藤田 精一
藤山 敦子 松本 早苗 森光 真澄

総 務 首藤 浩文

第58回北九州ダブルステニス大会 日程

種目	日程	第1日目	第2日目	予備日
	会場	11/3(土)	11/4(日)	11/17(土)
		三萩野 桃園	三萩野	三萩野
一般男子		1-3R(桃)	QF-F(三)	
男子120才以上		1-3R(桃)	SF、F(三)	
男子140才以上		1R(桃)	SF、F(三)	
一般女子		1-3R(三)	QF-F(三)	
女子120才以上		1-2R(三)	SF、F(三)	

大会日程のコート (三):三萩野、(桃):桃園

【注意事項】

- 1 試合はオーダーオブプレー(コート割試合順序)で行います。
- 2 参加者は自分の試合の開始時間の10分前までに必ず大会本部に出席を届けてください。
- 3 試合方法は次の通りです。
 - ・全種目とも初戦とSF、Fは3セットマッチ(6-6、7ポイントタイブレーク、ノーアドバンテージ方式、ただし、ファイナルセットは10ポイントタイブレークのみ)としますが、その間の試合は8ゲームプロセット(8-8、7ポイントタイブレーク、ノーアドバンテージ方式)で行います。
 - ・全試合セットブレーク方式(3ゲームを終わるまではエンドチェンジの休憩はできない)を採用します。
 - ・雨天及びその他の事情で試合形式を変更する場合があります。
- 4 試合前の練習はサーブ4本のみとします。
- 5 服装はテニスウェア(Tシャツは禁止。ウォームアップウェアの上着は不可)を着用し、必ずテニスシューズを着用してください。
- 6 全試合セルフジャッジで行います。
- 7 雨天の場合は各コートに行って確認してください。電話による問い合わせはお断りします。
- 8 大会期間中における負傷、事故については応急処置のみとします。
- 9 各人の持ち物は自分で管理してください。大会本部は責任をもてません。
- 10 各人のゴミは各人で持ち帰ってください。

朝、皆さんが来た時と同じ状態にして帰りましょう！

北九州ダブルステニス大会

男子一般

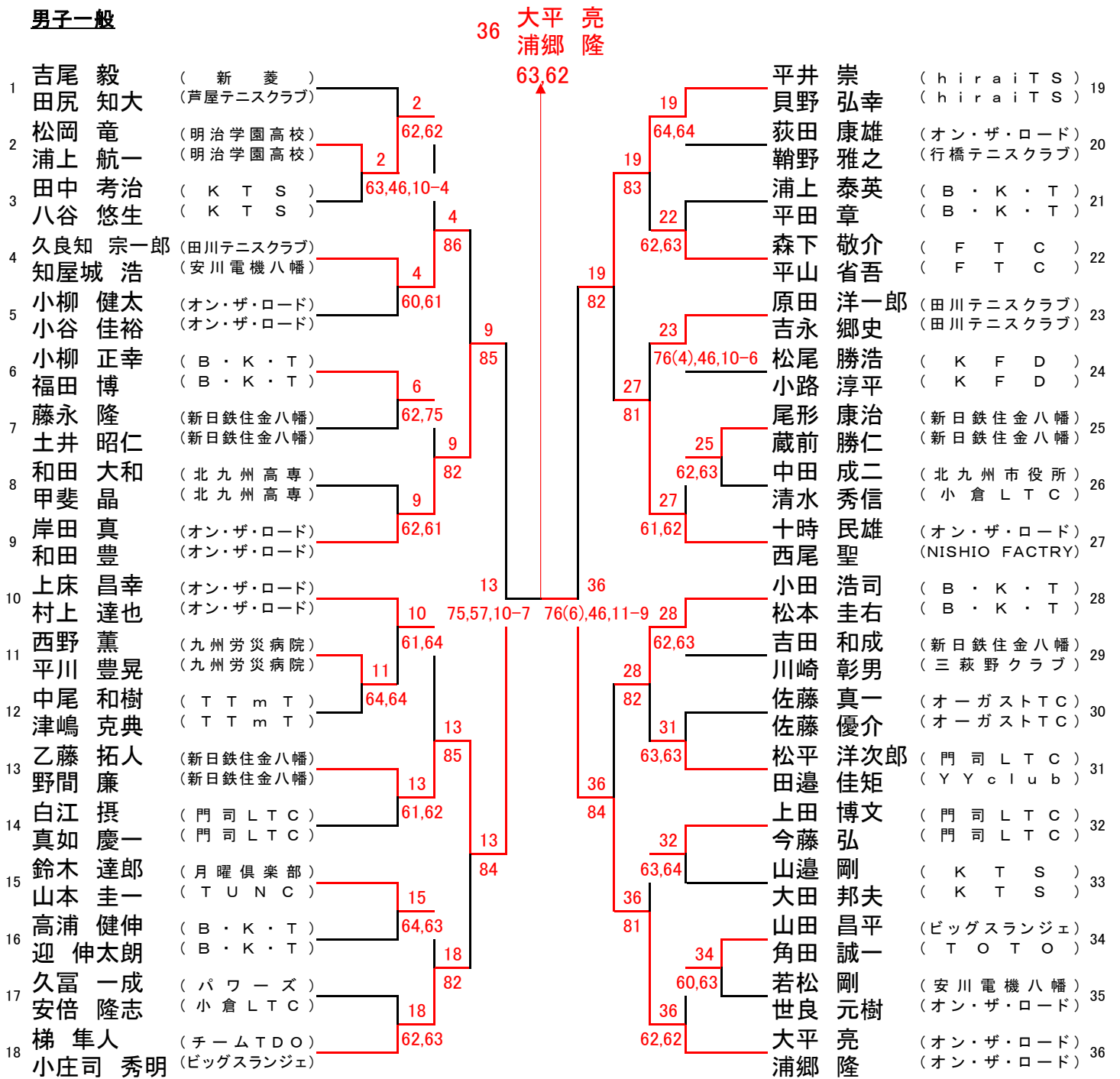

北九州ダブルステニス大会

決勝戦

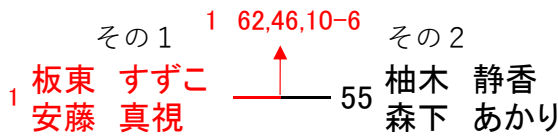

女子一般(1/2)

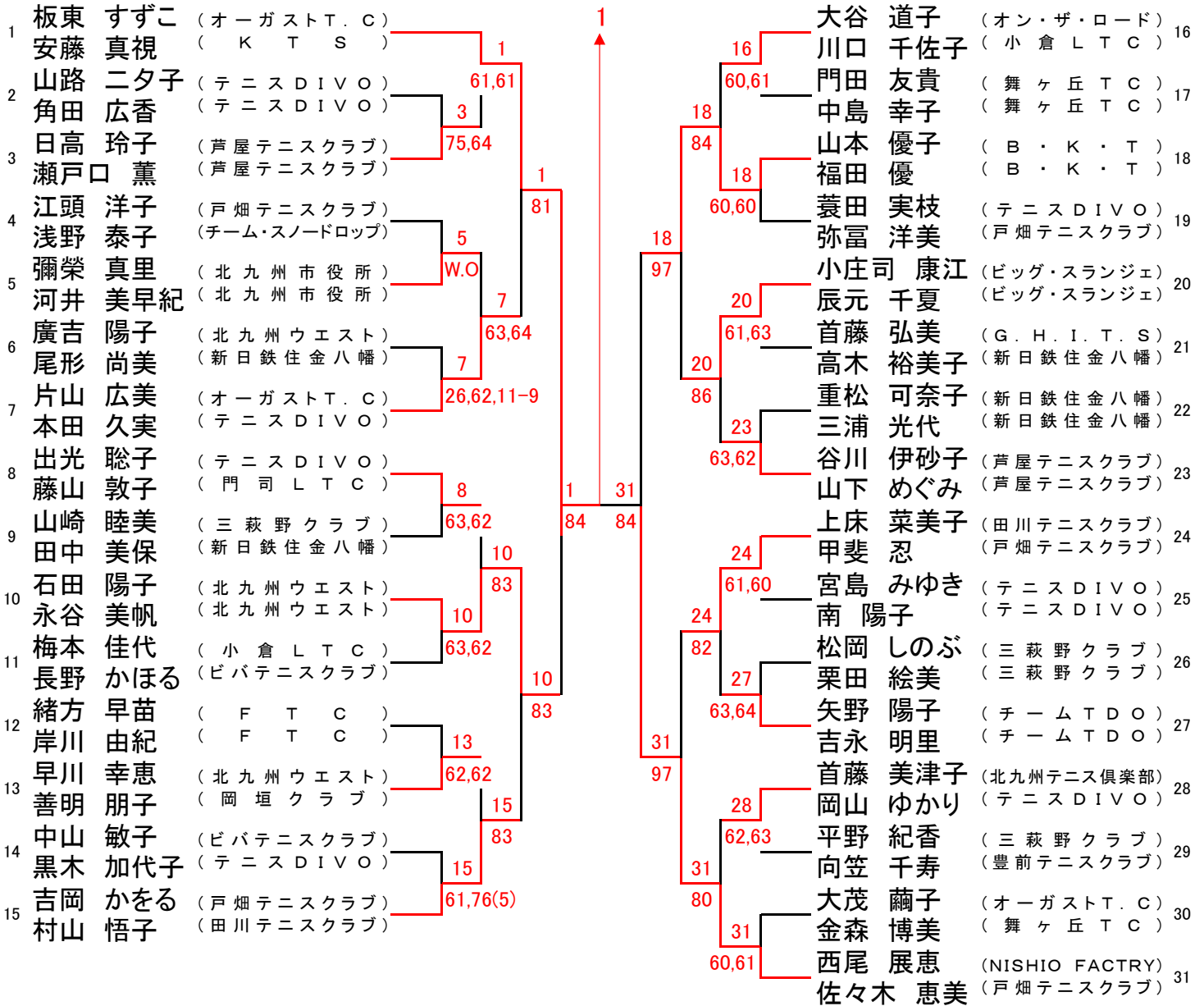

北九州ダブルステニス大会

男子120才以上

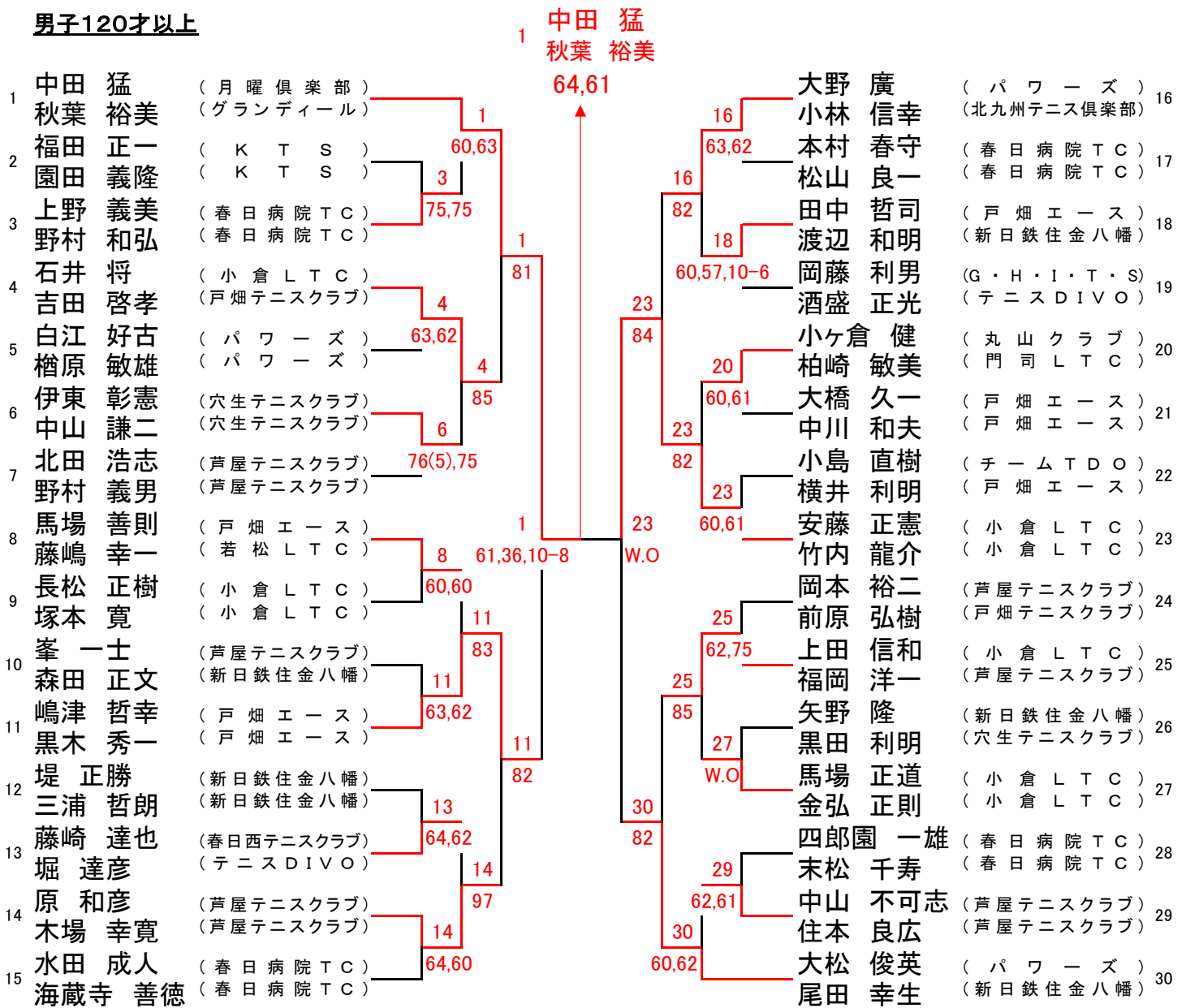

男子140才以上

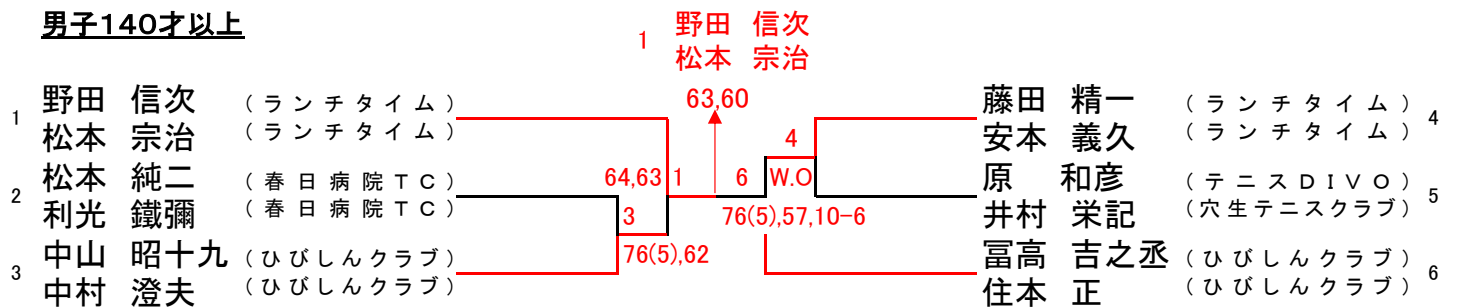

北九州ダブルステニス大会

女子120才以上

