

男子ダブルス(本戦)

1R 2R QF SF FINAL SF QF 2R 1R

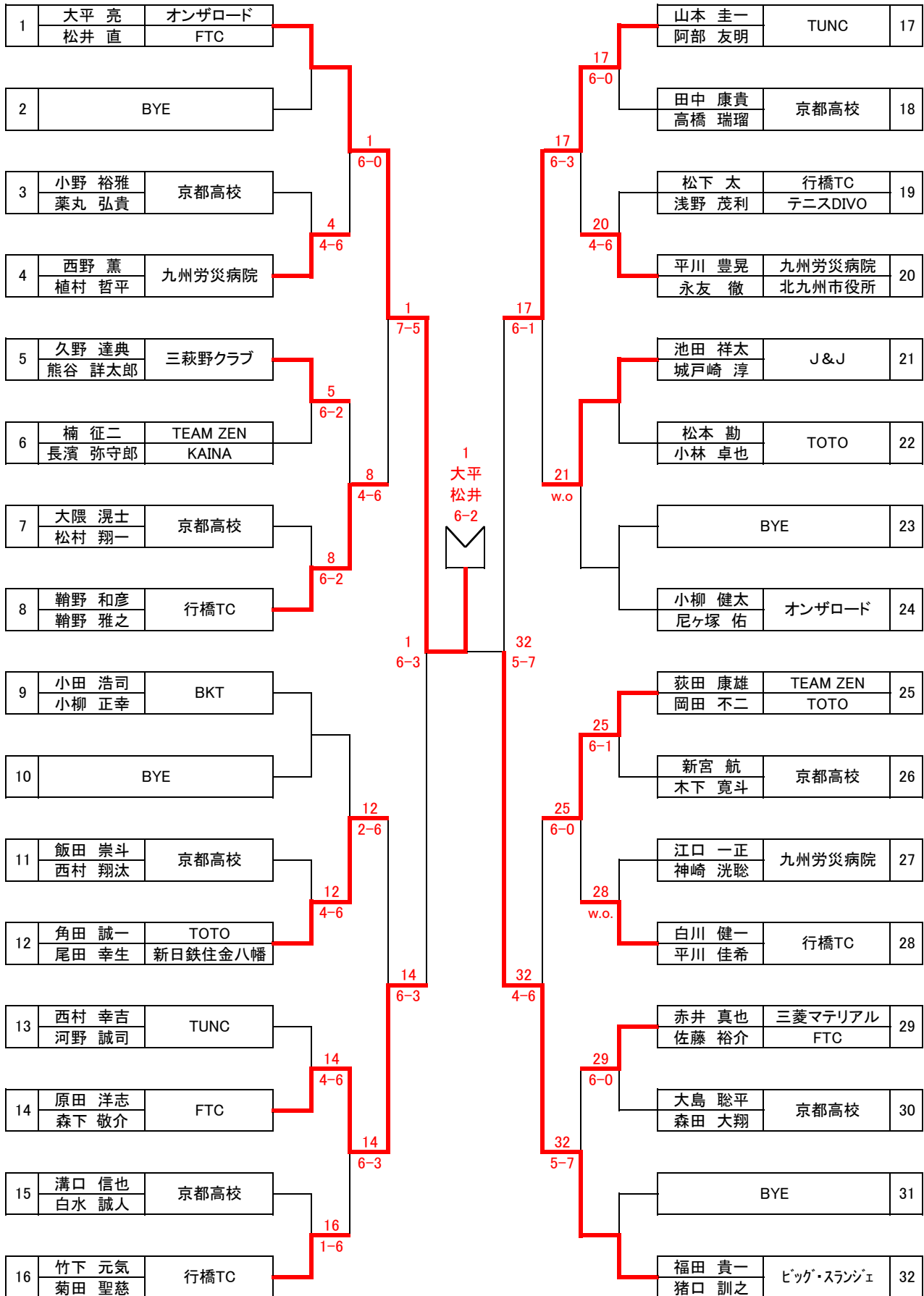

女子ダブルス(本戦)

1R 2R QF SF FINAL SF QF 2R 1R

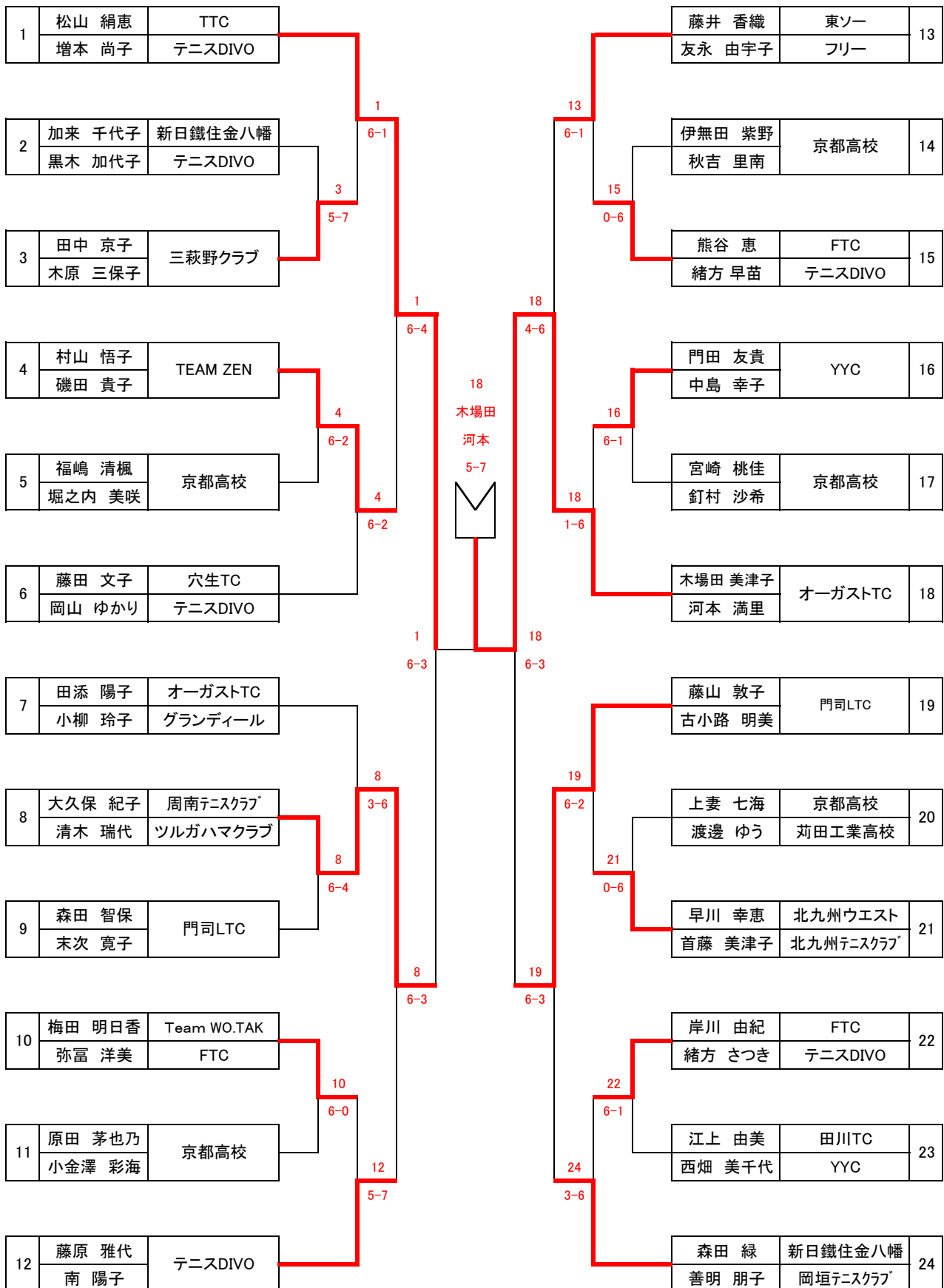

女子ダブルス(コンソレ)

1R QF SF FINAL SF QF 1R

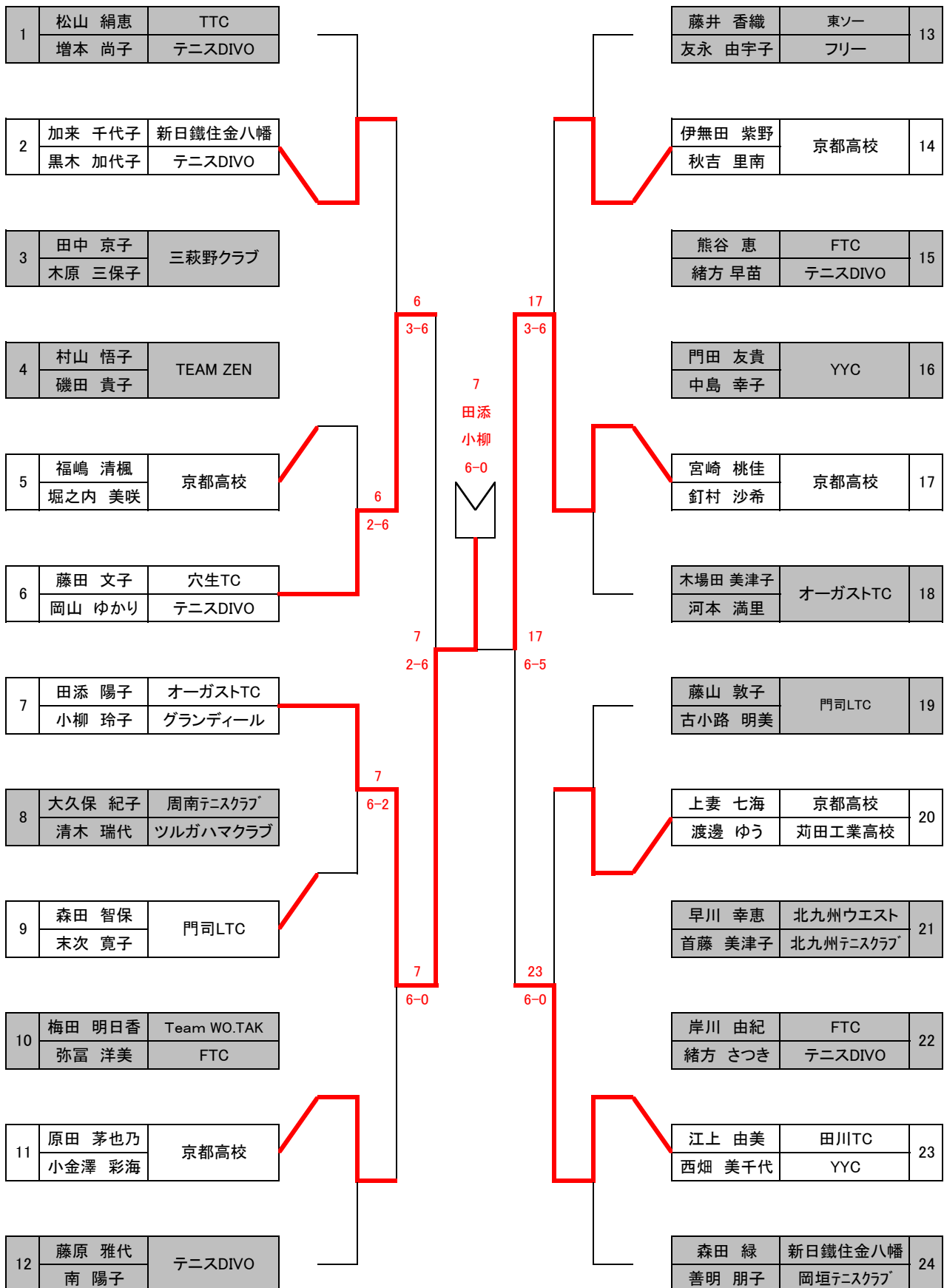

優勝者一覽

種目		男子	女子	ミックス
回	年度	ダブルス	ダブルス	ダブルス
1	昭和49年			
2	昭和50年	田村・宮本 (毎日)	小沢・中園 (門司クラブ)	中原・水上 (門司クラブ)
3	昭和51年	竹ノ森・森若 (日産・行橋ク)	山本・清原 (門司ク・門鉄ク)	
4	昭和52年	竹之内・末安 (日産)	長谷・福田 (門司クラブ)	宮本・中原 (門司クラブ)
5	昭和53年	田中・小川 (安川八幡)	鶴田・山下 (高見クラブ)	田村・中原 (門司クラブ)
6	昭和54年	田中・小川 (安川八幡)	内田・坂之内 (門司クラブ)	神谷・大石 (三菱工業セメント)
7	昭和55年	水上・道原 (門司クラブ)	小田・並河 (門司クラブ)	道原・並河 (門司クラブ)
8	昭和56年	松本・浜 (安川行橋)	内田・坂之内 (植物防疫所)	首藤・内田 (小波瀬ク・門司ク)
9	昭和57年	小川・服部 (安川八幡)	角田・山下 (行橋クラブ)	徳山・徳山 (若松グリーン)
10	昭和58年	鈴木・貴戸 (豊前クラブ)	徳山・小島 (若松ク・シルバー三萩野)	古野・小島 (シルバー三萩野)
11	昭和59年	柴田・池田 (門鉄クラブ)	浜村・中川 (門司ク・門鉄ク)	今藤・浜村 (門司クラブ)
12	昭和60年	橋本・野間 (住友金属)	青木・奥村 (門司クラブ)	道原・青木 (門司クラブ)
13	昭和61年	田中・倉永 (安川八幡)	徳山・塩野谷 (三萩野TC)	松尾・川本 (行橋ク・豊前ク)
14	昭和62年	山内・高橋 (住友金属)	吉原・柳本 (行橋クラブ)	山内・安達 (住金・マ・ガレット)
15	昭和63年	赤星・大戸 (安川八幡)	浜村・北沢 (門司ク・グリーンハイツ)	田辺・浜村 (苺田ク・門司ク)
16	平成元年	赤星・久保田 (安川八幡)	浜村・北沢 (門司ク・グリーンハイツ)	
17	平成2年	田辺・門上 (苺田クラブ)	梅崎・永広 (タマヤ・スプリング)	
18	平成3年	乙川・吉村 (苺田クラブ)	浜村・成田 (門司クラブ)	
19	平成4年	小柳・松尾 (行橋クラブ)	青木・出光 (小波瀬病院)	
20	平成5年	貴戸・平峰 (豊前ク・ウエスト)	梅崎・堀 (苺田クラブ)	
21	平成6年	小柳・菊田 (行橋クラブ)	浜村・小柳 (門司ク・行橋ク)	
22	平成7年	小柳・松尾 (行橋クラブ)	深田・山田 (行橋ク・豊前ク)	

種目		男子	女子
回	年度	ダブルス	ダブルス
23	平成8年	野間・野間 (住友金属)	深田・堀 (行橋ク・TC.MOYO)
24	平成9年	鞆野・小柳 (行橋クラブ)	長野・藤山 (門司クラブ)
25	平成10年	松尾・平川 (行橋クラブ)	緒方・浜口 (行橋クラブ)
26	平成11年	小柳・松尾 (行橋クラブ)	緒方・平川 (行橋クラブ)
		白川・菊田 (行橋クラブ)	
27	平成12年	松尾・田中 (行橋ク・フリー)	緒方・秋本 (行橋クラブ)
28	平成13年	小柳・岡田 (行橋クラブ)	深田・下村 (行橋ク・ハウス)
29	平成14年	菊田・鞆野 (行橋クラブ)	倉本・深田 (オーガスト・行橋ク)
30	平成15年	丸岡・渡辺 (ウイングエッジ・旭硝子)	深田・池田 (行橋ク・足立ガーデン)
31	平成16年	鞆野和・村上 (行橋クラブ)	稲佐・小塩 (エスプーン)
32	平成17年	丸岡・太田 (ウイングエッジ)	深田・稲佐 (足立ガーデン・DIVO)
33	平成18年	湯浅・池田 (ホテル海の中道)	深田・甲斐 (行橋ク・ハウス)
34	平成19年	有田・藤元 (大分大学)	深田・松山 (行橋ク・TTC)
35	平成20年	上床・藤野 (スマッシュTC)	金井・大神 (DIVO)
36	平成21年	村上・大蔵 (オンザロード)	甲斐・高比良 (TTC・新日鉄八幡)
37	平成22年	大平・白石 (FTC・BKT)	田中・高比良 (UNDeRAGE)
38	平成23年	浦郷・和田 (オンザロード)	柚木・金田 (テニスDIVO・新日鉄穴生)
39	平成24年	浦郷・大蔵 (オンザロード)	尾籠・若狭 (北九州ウエストサイト・TC・田川TC)
40	平成25年	浦郷・尾崎 (オンザロード)	増本・山時 (テニスDIVO・ビッグスランジェTC)
41	平成26年	橋本・林 (フリー)	小柳・田中 (グランティール・UNDeRAGE)
42	平成27年	兼子・渡邊 (テニスDIVO)	中井・中井 (ロケーション)
43	平成28年	大平・松井 (オンザロード・FTC)	木場田・河本 (オーガストTC)